



NEUES
DESIGN

Abbildung kann von
Serienausstattung abweichen.

MAXIMO® XT EVOLUTION DYNAMIC

Premiumsitz mit Dynamic Damping System®



MAXIMO® XT EVOLUTION DYNAMIC

Technische Daten

Premiumsitz

Das Dynamic Damping System im Maximo XT Evolution Dynamic setzt Maßstäbe im Federungskomfort bei passiv gefederten Sitzen. Die adaptive Rückenunterstützung Dualmotion ermöglicht beste Sicht und Abstützung beim rückwärtigen Arbeiten. Durch die Seitenkonturanpassung im Rückenpolster lässt sich der Sitz noch individueller an die jeweilige Körperstatur anpassen. Mit der elektronischen Gewichtseinstellung stellt sich der Sitz vollautomatisch auf das Gewicht des Fahrers / der Fahrerin ein. Für perfekten Sitzkomfort sorgt die aktive Sitzklimatisierung, die Körperfeuchtigkeit abtransportiert. Der Maximo XT Evolution Dynamic verfügt über eine breitere Federung für den Einsatz in Kombination mit schweren Multifunktionsarmlehnen (nicht im Lieferumfang enthalten).



Ausstattungsmerkmale MAXIMO® XT EVOLUTION DYNAMIC

SACHNUMMER	
Stoff	1388488
SERIENAUSSTATTUNG	
1 Ablagetasche	●
APS (Autom. Positionierungssystem)	●
2 Armlehne links, neigungseinstellbar, 80 x 380 mm	●
Dämpfer, automatisch	●
3 Drehadapter, Einstellbereich 15°	●
Luftfederung mit 12 V Kompressor	●
Extrabreite, verstärkte Ausführung	●
Dynamic Damping System	●
Federweg, 120 mm	●
Gewichtseinstellung, elektronisch, 50-130 kg	●
4 Höheneinstellung, 80 mm, stufenlos (pneum.)	●
5 Klimasystem, aktiv	●

MAXIMO® XT EVOLUTION DYNAMIC

5 Sitzheizung, 2-stufig	●
6 Längseinstellung, 200 mm	●
7 Längshorizontalfederung, blockierbar	●
8 Lordosenstütze, pneumatisch, 2-fach	●
9 Rückenlehnenneigungseinstellung	●
10 Rückenunterstützung Dualmotion	●
11 Seitenhorizontalfederung, blockierbar	●
Sitzpolsterbreite	550 mm
Sitzkontaktschalter	●
12 Sitzkissentiefen- und -neigungseinstellung	●
13 Seitenkonturanpassung, Rückenpolster	●
14 Rückhaltesystem, duosensitiv	●
OPTIONALE AUSSTATTUNG	
Armlehne rechts, neigungseinstellbar, 80 x 380 mm	○
Adapterplatte für Multifunktionsarmlehne	○

Maßangaben (Einbaumaße)

● SERIENAUSSTATTUNG ○ OPTIONALE AUSSTATTUNG

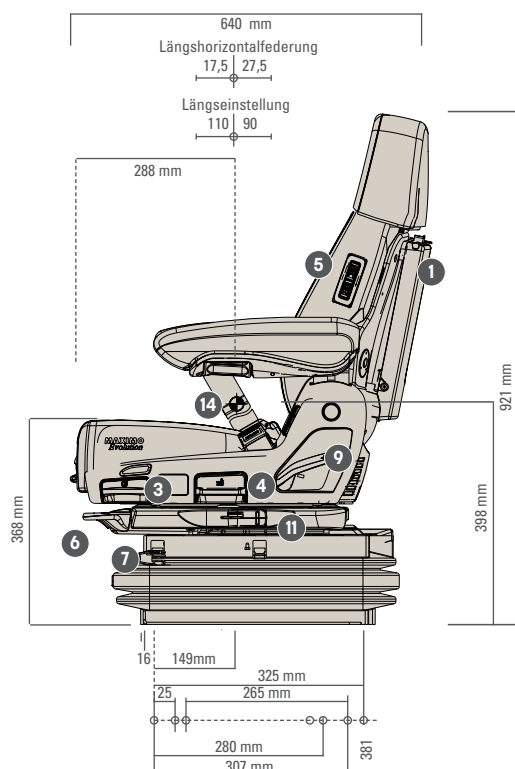
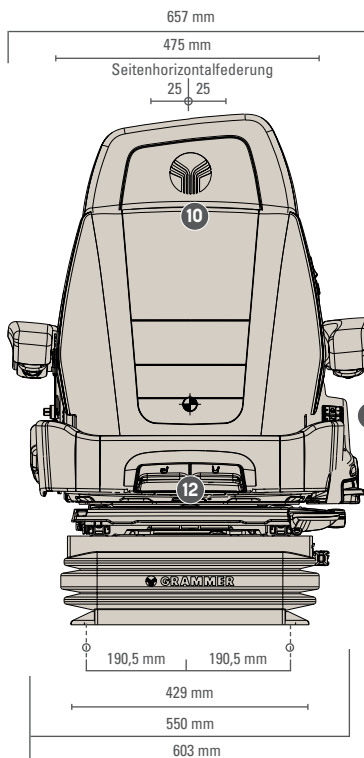

Alle Maße in mm.
Technische Änderungen und Maßabweichungen vorbehalten.