



Abbildung kann von
Serienausstattung abweichen.

MAXIMO® DYNAMIC

Komfortsitz mit Dynamic Damping System®



MAXIMO® DYNAMIC

Technische Daten

Komfortsitz

Der Maximo Dynamic mit Dynamic Damping System setzt Maßstäbe bei passiv gefederten Sitzen für mittelgroße und große Traktoren. Seine Ausstattung mit automatischer Gewichtseinstellung, Dämpferautomatik und der pneumatischen Lordosenstütze in Verbindung mit breiten voluminösen Polstern bietet hervorragenden Sitz- und Bedienkomfort.



Ausstattungsmerkmale

SACHNUMMER	MAXIMO® DYNAMIC
Stoff	1288545
SERIENAUSSTATTUNG	
1 Ablage tasche	●
APS (Automatisches Positionierungssystem)	●
2 Armlehnen, neigungseinstellbar, 80 x 380 mm	●
Dämpfer, automatisch	●
3 Drehadapter, Einstellbereich 20°	●
Luftfederung mit Kompressor 12V	●
Dynamic Damping System®	●
Federweg, 120 mm	●
4 Gewichtseinstellung, automatisch, 50-130 kg	●

MAXIMO® DYNAMIC

5 Höheneinstellung, 80 mm stufenlos (pneum.)	●
6 Längseinstellung, 210 mm	●
7 Längshorizontalfederung, blockierbar	●
8 Lordosenstütze, pneumatisch, 2-fach	●
9 Rückenlehnenneigungseinstellung	●
10 Rückenverlängerung, einziehbar	●
11 Seitenhorizontalfederung, blockierbar	●
12 Sitzheizung	●
13 Sitzkissentiefen- und -neigungseinstellung	●
Sitzpolsterbreite	550 mm
OPTIONALE AUSSTATTUNG	
Rückhaltesystem	○
Sitzkontaktschalter	○

Maßangaben (Einbaumaße)

● SERIENAUSSTATTUNG ○ OPTIONALE AUSSTATTUNG

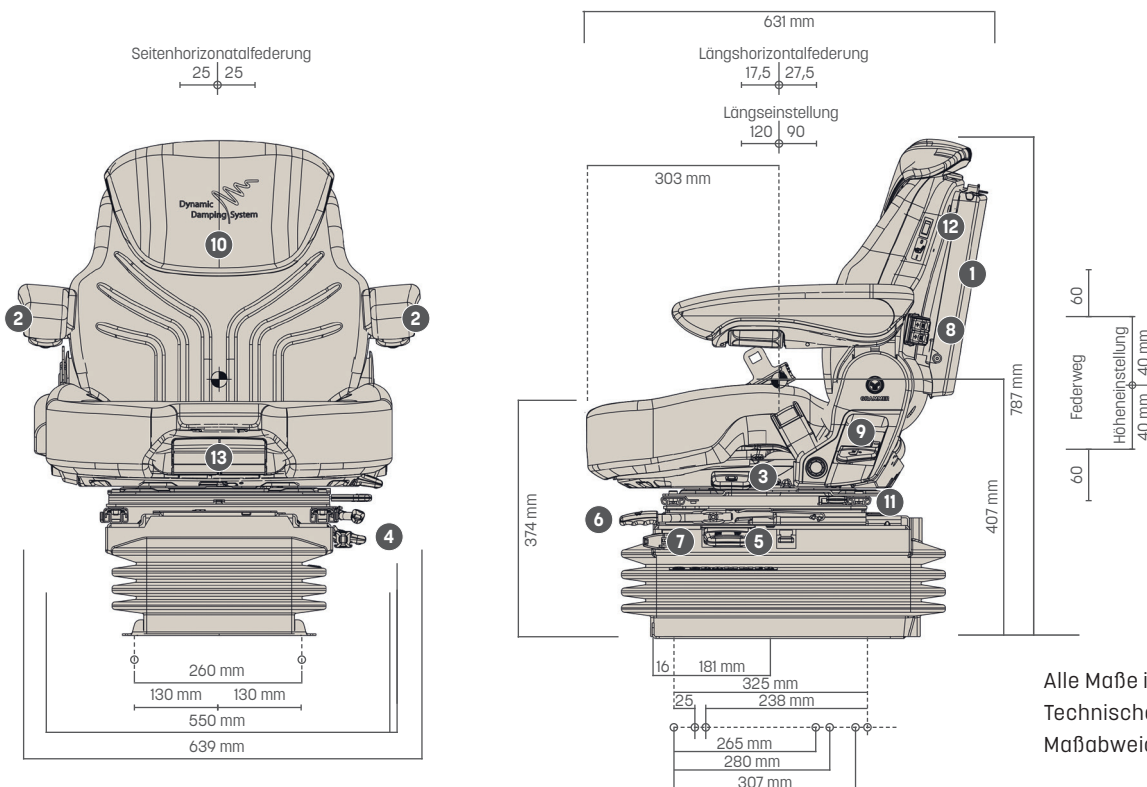

Alle Maße in mm.
Technische Änderungen und Maßabweichungen vorbehalten.